

Автомат проветривания теплицы с двумя пружинами, не регулируемый «Термопривод 2Н».

Предназначен для автоматического открытия окна для проветривания теплицы при температуре выше +22 °С.

Рычаг автомата отсоединяется, что позволяет устанавливать его на дверь и свободно ею пользоваться.

Устройство имеет тугий ход штока, препятствующий раскачиванию створки ветром.

Предельная нагрузка на шток 300 кг исключает поломку главного элемента устройства при правильной эксплуатации.

Устройство не имеет никаких регулировок и настроек.



Комплектность:

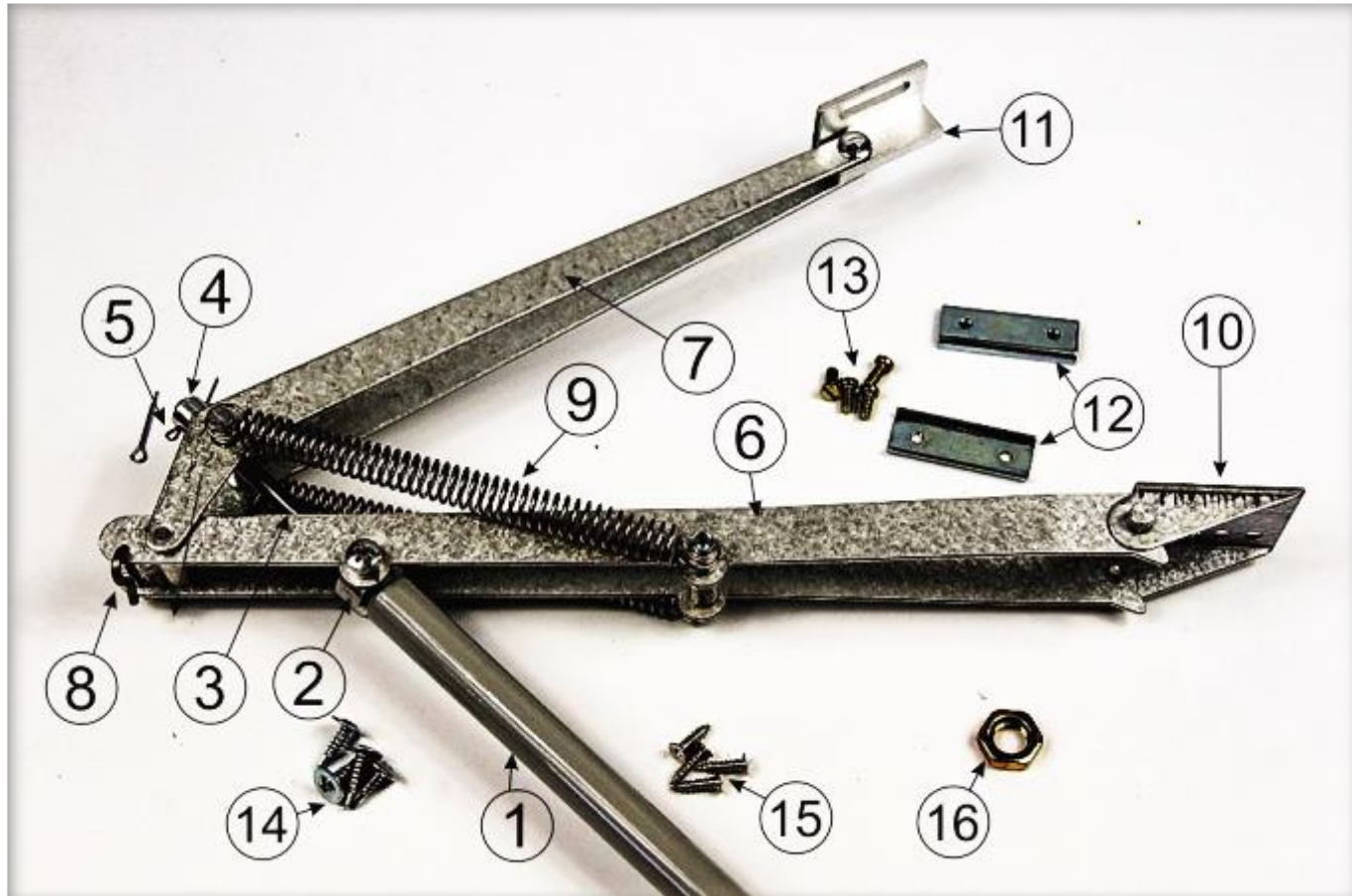

1. Гидроцилиндр – 1 шт.
2. Крепление гидроцилиндра 1 шт.
3. Шток гидроцилиндра - 1 шт.
4. Толкатель - 1 шт.
5. Шплинт фиксации гидроцилиндра - 2 шт.
6. 7. Рычаги - 2 шт.
8. Ограничительный шплинт – 1 шт.
9. Закрывающая пружина – 2 шт.
10. Кронштейн крепления к каркасу теплицы - 1 шт.
11. Кронштейн крепления к створке - 1 шт.
12. Планка прижимная – 2 шт. Используется алюминиевыми теплицами (варианты установки).
13. Винты для прижимной планки - 4 шт.
14. Винты для крепления к твёрдым породам дерева (бук, красное дерево) - 4 шт.
15. Саморезы для крепления к металлическим конструкциям - 4 шт.
16. Гайка крепления гидроцилиндра - 1 шт. В данной комплектации можно не использовать.

Технические характеристики:

- Автоматическое открытие створки при изменении температуры в пределах +22 ... +26 °С - не менее 30 см.
- Номинальная нагрузка, не более 7 кг.
- Рекомендуемый размер створки: 1х0,5 м, 2х0,3 м. При больших площадях створки, для защиты от возможного разрушения ветром, рекомендуем ограничить максимальное открытие створки тросом, цепью, шнуром.

Варианты установки автомата проветривания на теплицы.

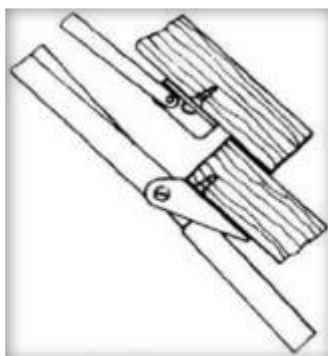
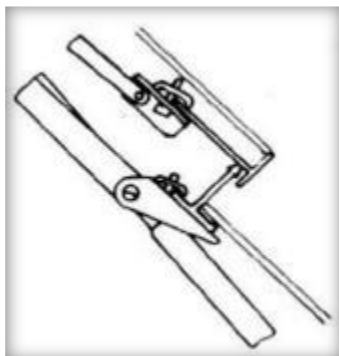

Монтаж автомата проветривания:

1. Убедитесь, что открываемая створка легко открывается и закрывается.
2. Демонтируйте крючки, фиксаторы, шпингалеты, которые могут случайно зафиксировать створку в закрытом состоянии.
3. Вверните гидроцилиндр (1) в держатель (2).
4. Разверните толкатель (4) от гидроцилиндра, зафиксируйте шплинтом (5) шток гидроцилиндра в отверстии толкателя, наиболее удалённом от гидроцилиндра.
5. Выберите наиболее подходящий для Вашей теплицы вариант установки автомата проветривания и установите в соответствии с выбранным вариантом.
6. Предварительно остудив автомат проветривания до +10 ... +20 градусов, вы сделаете правильную установку кронштейны автомата в закрытом положении, обеспечите плотное прилегание закрытой створки и сможете вручную проверить её движение.
7. По результатам пробной эксплуатации, в зависимости от веса створки и закрывающего усилия, от степени её открытия, можно изменить степень открытия форточки, изменив отверстие для фиксации штока в толкателе или развернув толкатель.



ВНИМАНИЕ!

Ограничение хода створки или её запираение в закрытом состоянии может привести к повреждению конструкции. Не допускайте повреждения покрытия штока. Ежегодно смазывайте шток машинной смазкой (литол, солидол)

Г

Гарантия на изделие 1 год.